

Lista de componentes

Nº	Descrição	Qtde.	Nº	Descrição	Qtde.
1	Motor elétrico trifásico IP-55	1	9	Anel O'ring	2
2	Placa de identificação inox	1	10	Rotor fechado	1
3	Rebite repuxo inox	2	11	Arruela de ferro	1
4	Parafuso sextavado	8	12	Parafuso sextavado	1
5	Tampa intermediária	1	14	Bujão galvanizado 1/2" BSP	3
6	Parafuso sextavado	12	13	Carcaça flangeada	1
7	Luva de proteção do eixo	1	15	Flange frontal	1
8	Selo mecânico 1.1/2" T-21	1	-	-	-

Dimensionais gerais

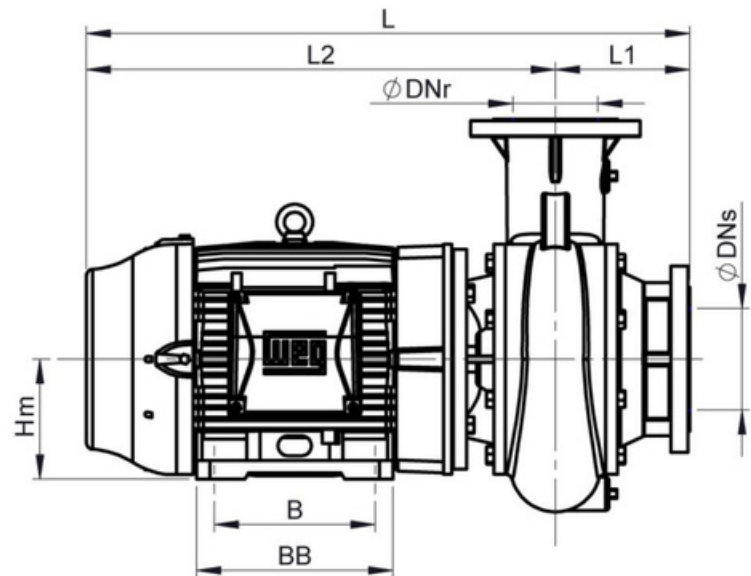
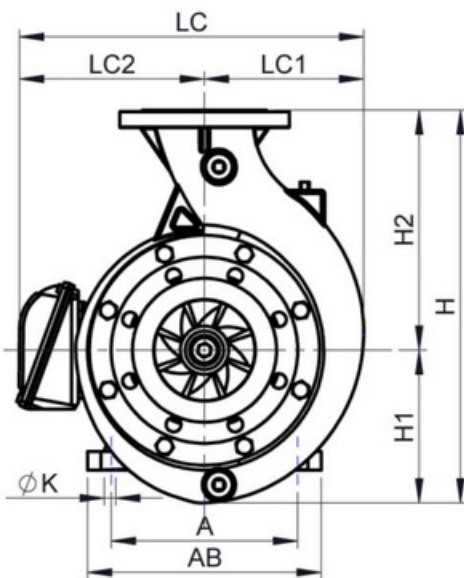

DIMENSÕES GERAIS (mm)											1750 RPM								Peso aprox. (kg)	
DIMENSIONAIS DA BOMBA											DIMENSIONAIS DO MOTOR									
MODELO	DNs	DNr	L	L1	L2	LC	LC1	LC2	H	H1	H2	Hm	Carc.	A	AB	B	BB	C	K	
RG-200	6"	5"	839	201	638	501	239	262	589	229	360	160	160M	254	308	210	254	257	14,5	201
RG-250			904		703	516		277					180M	279	350	241	294	270		221
RG-300			968		767	548		309					200M	318	385	267	332	282		337
RG-400			1006		805								200L			305	370			367
RG-500																				

Nota<sup>1</sup>: Os valores apresentados estão sujeitos a alteração sem aviso prévio.

Nota<sup>2</sup>: Lista de componentes e dimensões gerais para motobombas c/ vedação por gaxeta sob consulta da fábrica.